

Gewindestifte mit Innensechskant
und Ringschneide
Hexagon socket set screw with cup point

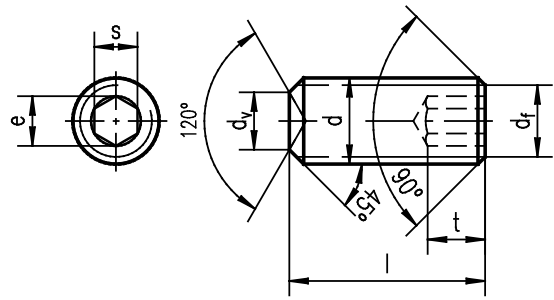

d	M1,6	M2	M2,5	M3	M4	M5	M6	M8	M10	M12	M14
d _{v max.}	0,8	1	1,2	1,4	2	2,5	3	5	6	8	9
d _{v min.}	0,55	0,75	0,95	1,15	1,75	2,25	2,75	4,7	5,7	7,64	8,64
d _f	Kerndurchmesser-Kleinstmaß										
e _{min.} ¹⁾ (DIN) (ISO)	0,803 0,809	1,003 1,011	1,427 1,454	1,73 1,733	2,30 2,303	2,87 2,873	3,44 3,443	4,58 4,583	5,72 5,723	6,86 6,863	6,86
s _{Nennmaß}	0,7	0,9	1,3	1,5	2	2,5	3	4	5	6	6
s _{min.} (DIN) (ISO)	0,711 0,710	0,889 0,887	1,27 1,275	1,52	2,02	2,52	3,02	4,02	5,02	6,02	6,02
s _{max.} (DIN) (ISO)	0,724	0,902 0,913	1,295 1,3	1,545 1,58	2,045 2,08	2,56 2,58	3,08	4,095	5,095 5,14	6,095 6,14	6,095
t _{min./bis l}	0,7/2	0,8/2,5	1,2/3	1,2/4	1,5/5	2/5	2/6	3/8	4/10	4,8/12	5,6/14
t _{min./ab l}	1,5/2,5	1,7/3	2/3,5	2/5	2,5/6	3/6	3,5/8	5/10	6/12	8/14	9/16

¹⁾ e_{min.}=1,14 s_{min.}: ausgenommen bei den Gr. M1,4 bis M2,5

d	M16	M18	M20	M22	M24
d _{v max.}	10	12	14	16	16
d _{v min.}	9,64	11,57	13,57	15,57	15,57
d _f	Kerndurchmesser-Kleinstmaß				
e _{min.} ¹⁾ (DIN) (ISO)	9,15 9,149	11,43	11,43 11,429	13,72	13,72 13,716
s _{Nennmaß}	8	10	10	12	12
s _{min.}	8,025	10,025	10,025	12,032	12,032
s _{max.} (DIN) (ISO)	8,115 8,175	10,115	10,115 10,175	12,142	12,142 12,212
t _{min./bis l}	6,4/16	7,2/18	8/20	9/22	10/25
t _{min./ab l}	10/18	11/20	12/22	13,5/25	15/28

¹⁾ e_{min.}=1,14 s_{min.}: ausgenommen bei den Gr. M1,4 bis M2,5

Längentoleranz js15	±0,20	±0,24	±0,29	±0,35	±0,42	±0,50	±0,60	±0,70
von Länge l	2	3	6	10	18	30	50	80
bis Länge l	3	6	10	18	30	50	80	120